

**Concessionnaire Honda : Veuillez remettre un exemplaire de ces instructions au client.**

## LISTE DES PIÈCES

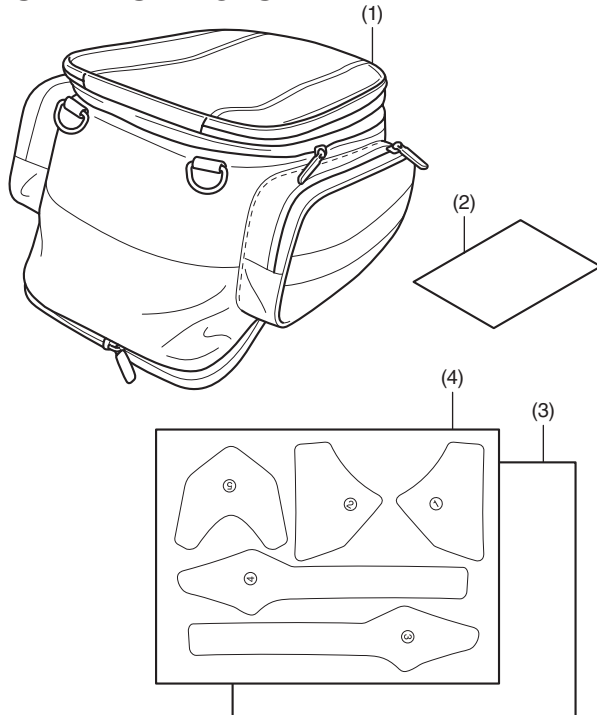

N°	Description	Qté
(1)	Sacoche de selle arrière	1
(2)	Infos URL	1
(3)	Film protecteur	1
(4)	Papier à motif	1

## OUTILS ET FOURNITURES NECESSAIRES

Ciseaux	Règle
Ruban	Alcool isopropylique
Chiffon d'atelier	Clé dynamométrique

## INFORMATIONS SUR LES COUPLES

Reportez-vous au manuel d'entretien pour connaître les valeurs de couple des pièces retirées.

## CAPACITE DE CHARGEMENT MAXIMALE

- Le poids du chargement ne doit pas dépasser la capacité de chargement maximale suivante :

Capacité de chargement maximale	
Sacoche de selle arrière	4,0 kg

## INSTRUCTIONS

### ⚠ ATTENTION

- Pour éviter les brûlures, laissez refroidir le moteur, le système d'échappement, le radiateur, etc. avant de monter l'accessoire.

## REMARQUE :

- Chauffez les surfaces collées avec un sèche-cheveux si la température ambiante est inférieure à 21°C.
- L'adhésif atteint sa résistance maximale en 72 heures. Attendez au moins 24 heures avant d'utiliser votre moto.
- Veillez à ne pas endommager les surfaces peintes de la moto.
- Conservez toutes les pièces déposées, sauf indications contraires.
- L'illustration représente le modèle CBR1000ST, un autre modèle est similaire.**

- Consultez le manuel d'entretien de la moto pour déposer les pièces.

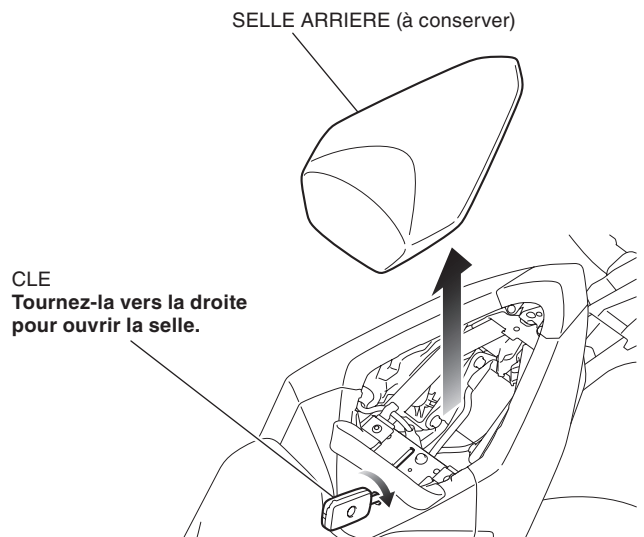

- Fixez le papier à motif sur le film protecteur et découpez-les ensemble le long de la ligne, comme illustré.

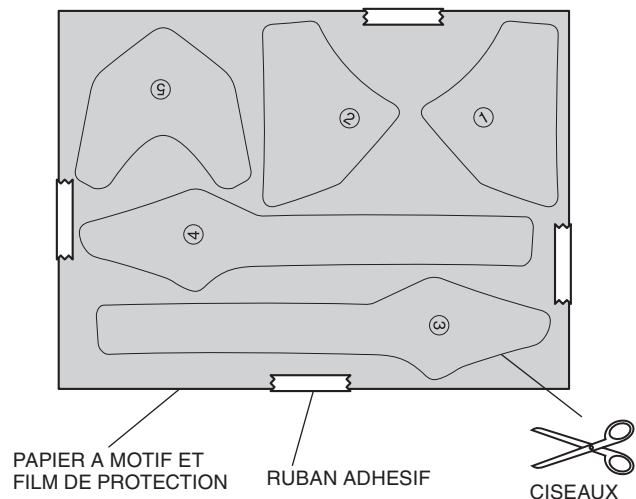

3. Fixez le film protecteur dans la position indiquée.

Nettoyez soigneusement la zone grisée où va être posé le film protecteur.

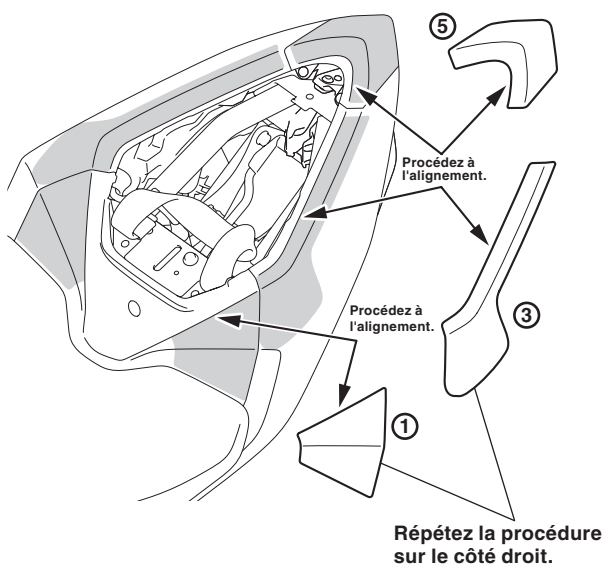
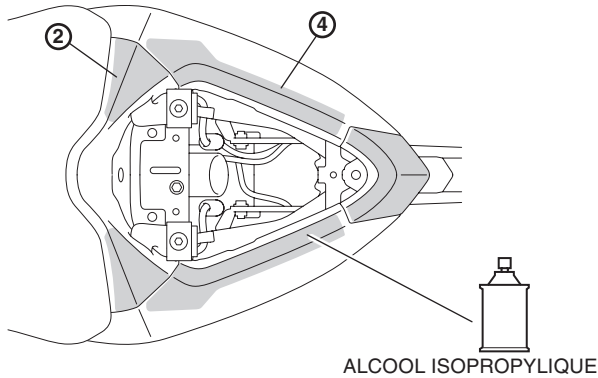

4. Installez la plaque de base comme illustré.

- Après l'installation, vérifiez que la plaque de base est bien verrouillée en position. Une plaque de base non verrouillée peut entraîner la chute de la sacoche de selle arrière pendant la conduite.

PLAQUE DE BASE

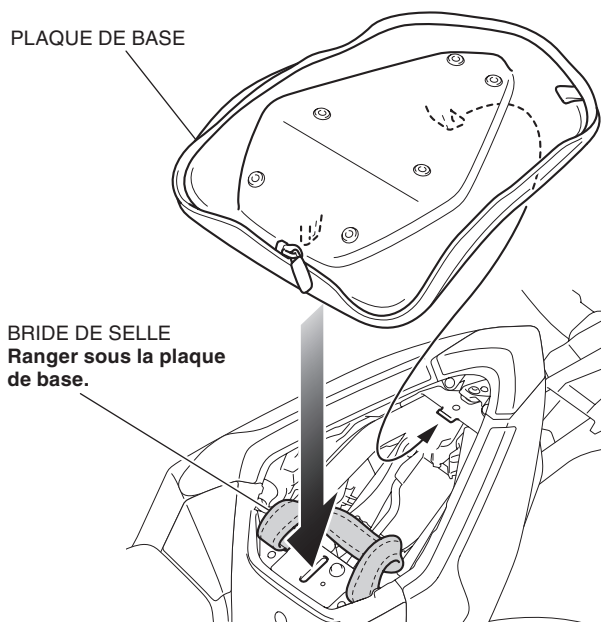

5. Installez la sacoche de selle arrière comme illustré.

- Afin d'éviter des rayures, installez la sacoche de selle arrière après avoir essuyé le dossier et la sacoche de selle arrière.

SACOCHÉ DE SELLE ARRIERE

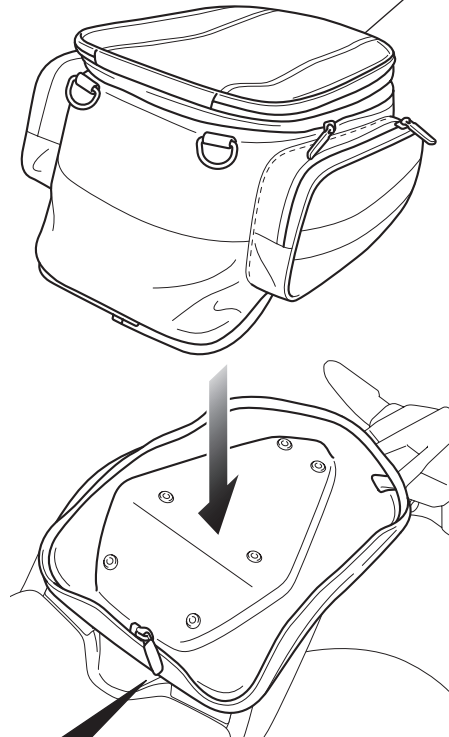

Fixez la sacoche de selle arrière comme illustré.

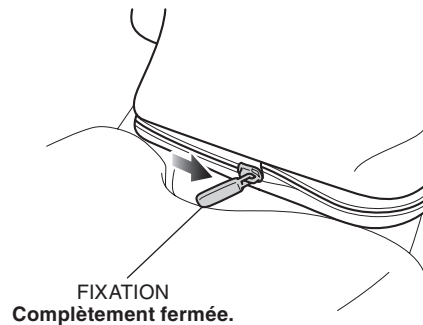

## Comment utiliser la sacoche de selle arrière

1. Reportez-vous au guide de l'utilisateur des accessoires d'origine et utilisez la sacoche de selle arrière conformément aux instructions.